

SKB58211AF Kühlschrank



Glasablagen aus Sicherheitsglas

Dieser Kühlschrank hat Ablagen aus stabilem Sicherheitsglas, auf dem selbst schwerste Produkte gelagert werden können.



Leicht und einfach zu reinigen

Die Ecken des Innenraums dieses Kühlschranks sind abgerundet. Dadurch kann er schnell, problemlos und effizient gereinigt werden.

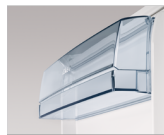

Butter-/Käsefach

Das separate Fach mit Klappe in der Tür ist ideal zur Aufbewahrung von Butter und Käse. Sie bewahren so länger ihre Frische und ihren Geschmack.

Produktspezifikationen:

- 820 mm Nischenhöhe
- Festtür-Technik
- Nutzinhalt Gesamt: 133 l
- Nutzinhalt Kühlen: 133 l
- Verschiebbare Türablage
- Mechanische Temperaturregelung
- Vollautomatisches Abtauen im Kühlraum
- Kühlraum-Innenbeleuchtung LED
- Höhenverstellbare Glasablagen : 3
- Obst- und Gemüseschubladen: 1
- Eierablage
- Türanschlag: rechts, wechselbar
- Hintere Füße von vorne höhenverstellbar

Technische Daten:

- PNC : 933 024 053
- EAN-Nummer : 7332543504527
- Energieeffizienzklasse : A+ (Spektrum A+++ bis D)
- Energieverbrauch (kWh/Jahr) : 117
- Nutzinhalt gesamt (l) : 133
- Nutzinhalt Kühlen (l) : 133
- Geräusch-Schallleistung (dB(A) re 1 pW) : 36
- Klimaklasse : SN-N-ST-T
- Rolle : Hintere Füße von vorne höhenverstellbar
- Eierablage : 1 für 6 Eier
- Gerätehöhe (mm) : 815
- Gerätebreite (mm) : 596
- Gerätetiefe (mm) : 550
- Einbauhöhe (mm) : 820
- Einbaubreite (mm) : 600
- Einbautiefe (mm) : 550
- Farbe : Weiß
- Anschlusswert (Watt) : 110
- Volt : 230-240
- Absicherung (A) : 10
- Frequenz (Hz) : 50
- Kabellänge (m) : 1.8
- Bruttogewicht (kg) : 34.25
- Nettogewicht (kg) : 32.95
- Verpackung, Höhe (mm) : 870
- Verpackung, Breite (mm) : 630
- Verpackung, Tiefe (mm) : 620

Produktbeschreibung:

Energieeffizienzklasse A+, Unterbau, integrierbar, Festtürtechnik, 133L

SKB58211AF Kühlschrank

PSGBRE090D000001

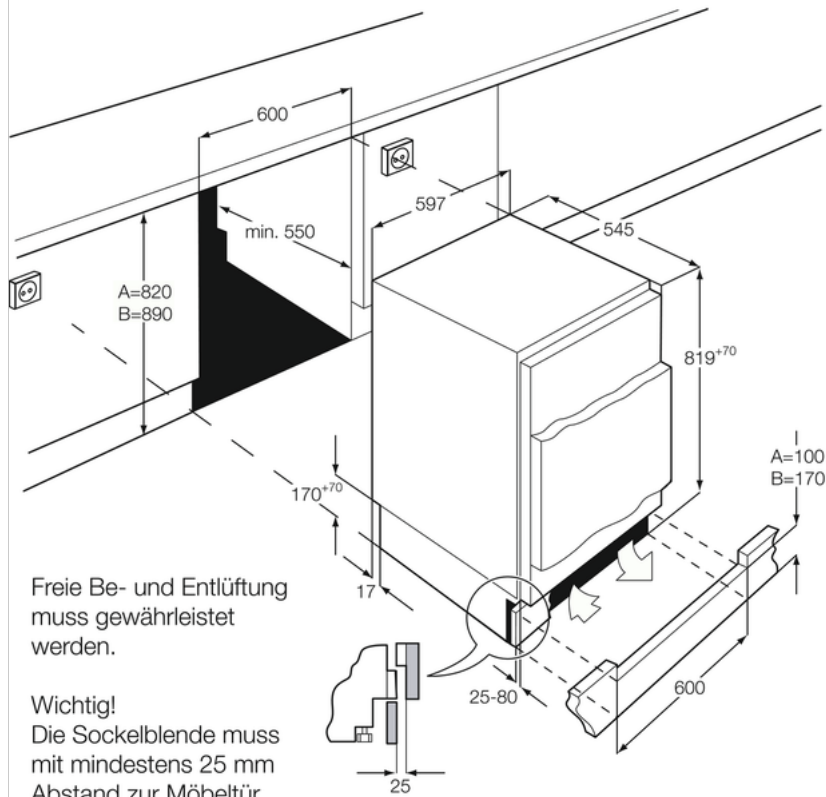

Freie Be- und Entlüftung muss gewährleistet werden.

Wichtig!
Die Sockelblende muss mit mindestens 25 mm Abstand zur Möbeltür montiert werden.