

ZQA12430DA Kühlschrank



Produktspezifikationen:

- 820 mm Nischenhöhe
- Festtür-Technik
- Nutzinhalt Gesamt: 109 l
- Nutzinhalt Kühlen: 93 l
- Nutzinhalt Gefrieren: 16 l
- ****-Gefrierfach
- Mechanische Temperaturregelung
- Vollautomatisches Abtauen im Kühlraum
- Kühlraum-Innenbeleuchtung LED
- Höhenverstellbare Glasablagen : 2
- Obst- und Gemüseschubladen: 1
- Eierablage
- Türanschlag: rechts, wechselbar
- Hintere Füße von vorne höhenverstellbar

Technische Daten:

- PNC : 933 025 034
- EAN-Nummer : 7332543166107
- Energieeffizienzklasse : A+ (Spektrum A+++ bis D)
- Energieverbrauch (kWh/Jahr) : 172
- Nutzinhalt gesamt (l) : 109
- Nutzinhalt Kühlen (l) : 93
- Nutzinhalt ****-Gefrierfach (l) : 16
- Gefrierleistung (kg/24Std.) : 2.5
- Lagerzeit bei Störung (Std.) : 13
- Geräusch-Schallleistung (dB(A) re 1 pW) : 38
- Klimaklasse : SN-N-ST-T
- Rolle : Hintere Füße von vorne höhenverstellbar
- Eierablage : 1 für 6 Eier
- Gerätehöhe (mm) : 815
- Gerätebreite (mm) : 596
- Gerätetiefe (mm) : 550
- Einbauhöhe (mm) : 820
- Einbaubreite (mm) : 600
- Einbautiefe (mm) : 550
- Farbe : Weiß
- Anschlusswert (Watt) : 110
- Volt : 230-240
- Absicherung (A) : 10
- Frequenz (Hz) : 50
- Kabellänge (m) : 1.8
- Bruttogewicht (kg) : 35.78
- Nettogewicht (kg) : 34.5
- Verpackung, Höhe (mm) : 870
- Verpackung, Breite (mm) : 630
- Verpackung, Tiefe (mm) : 620

Produktbeschreibung:

820mm Nischenhöhe,
Festtür-Technik,
Nutzinhalt Kühlen: 93 l

ZQA12430DA Kühlschrank

PSGBRE090D000001

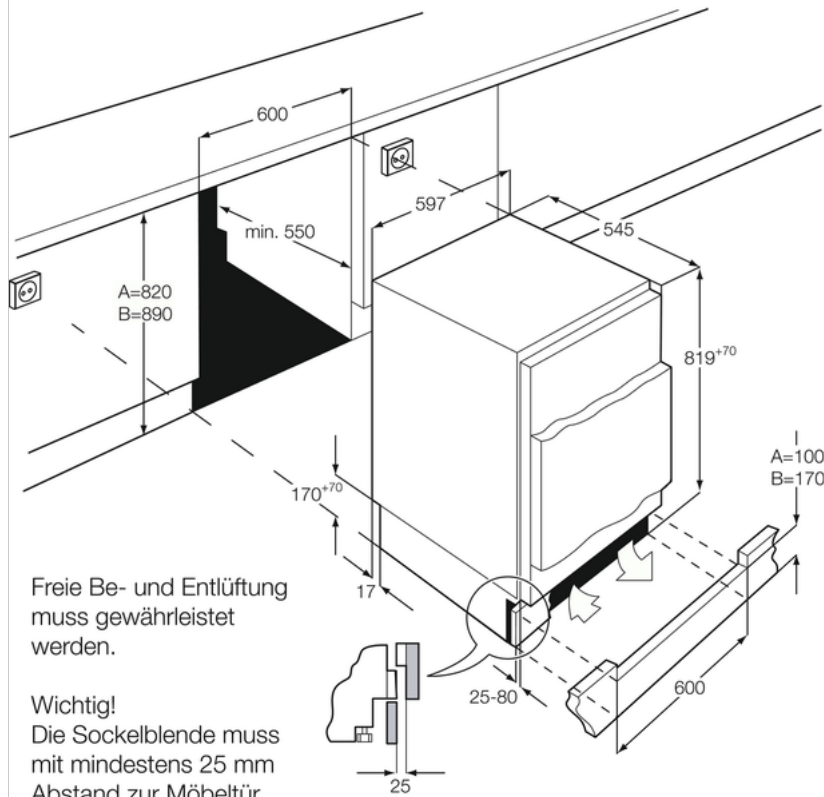

Freie Be- und Entlüftung muss gewährleistet werden.

Wichtig!
Die Sockelblende muss mit mindestens 25 mm Abstand zur Möbeltür montiert werden.